

Code	L	L1	L2	L3	L4	L5	L6	L7	L8	L9	L10	N	N1	N2	N3
PLSZ	55	43	6	12	12	150	12	40	100	14	28	24	12	6	6
PLMZ	67	53	7	15	14	200	16	50	150	18	36	32	16	8	8

Code	d	E	E1	E3	E4	R	Ra	T	T1	T2	T3	T4	T5
PLSZ	5	13	4	13	4	5	5	5	24	6	5.5	11.5	6
PLMZ	6	16	5	18	5	6	6	6	32.5	10	6.5	16.5	10

產品立體示意圖

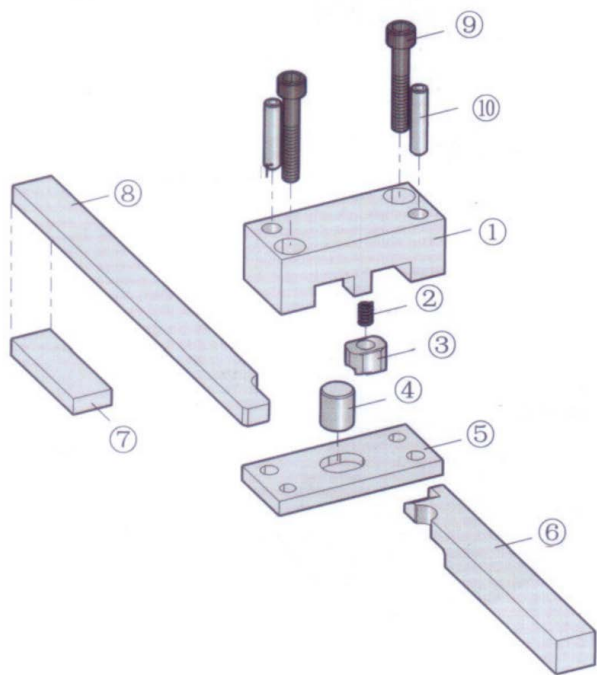

產品特點：

1. 機械互鎖設計，安全可靠；
2. 插杆，拉杆尾部采用高频退火處理，方便二次加工安裝孔；

Pos	品名	材質	硬度	規格		數量
				PLSZ	PLMZ	
1	鎖緊座	SKD61	50-55HRC			
2	彈簧	-	-			
3	鎖緊塊	-	-			
4	鎖緊銷	SKD11	58-62HRC			
5	鎖緊座底闕	S45C	-			
6	鈎形鎖銷	SKS3	58-62HRC			
7	插銷墊塊	-	-			
8	插銷	SKS3	58-62HRC			
9	螺絲	-	-	M5x30	M6x35	
10	銷釘	-	-	Φ5x25	Φ6x35	2

安裝使用說明：

安裝鎖緊座，要求平行于分型面安裝；

安裝鈎形鎖銷，首先截制成需要長度，并加工螺孔，在合模狀態下，拉緊鈎形鎖銷消除與鎖緊座之間間隙并鎖緊螺絲，請以實物為準配做銷孔；

安裝插杆，將插杆與墊塊截成所需要長度，以實物為準配做螺孔及銷釘并垂直于分型面安裝，（注意：保證安裝幾套鎖模扣開模行程一致，避免受力不平衡而損壞鎖模扣）；

每套模具至少使用兩套或兩套以上并對稱安裝。

功能示意图：



图1 合模状态



图2 第一次开模完成

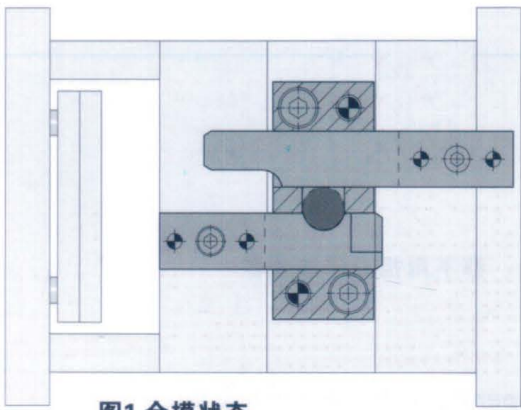

图3 完全开模状态

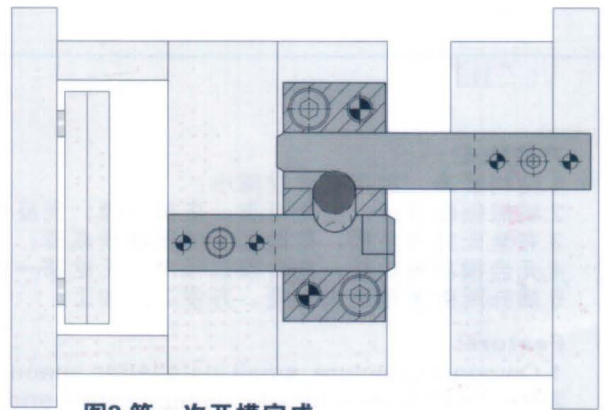
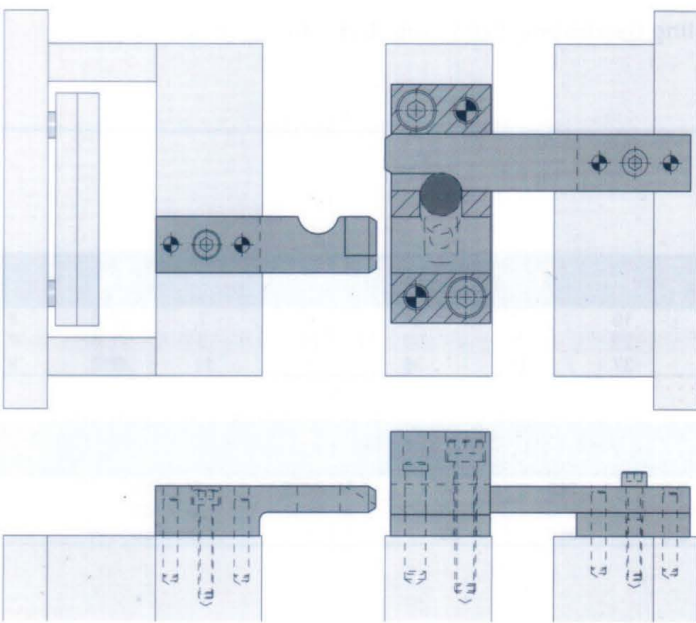