

产品立体示意图:

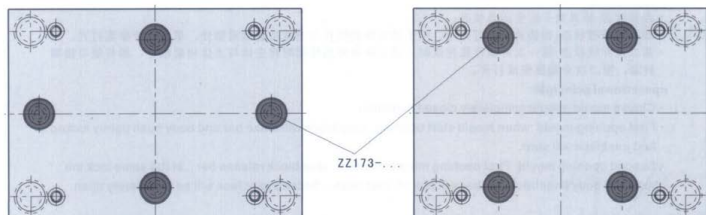

安裝使用說明：

復位機構為精密零件，精準對稱安裝（同一模胚至少使用2套）根據模胚及所需拉力大小決定數量及規格；

如未對稱安裝，可能導致單套復位機構受力，因受力不平衡將導致組件斷裂；

在使用時，工作原理圖中的無頭螺絲必須確定擰緊；

如模具需維修，請先拆除復位機構後再進行後續加工；

進行配合功能測試，查看復位機構各部位運行是否順暢，行程是否吻合；

工作溫度：請在120°C下的溫度下使用本產品。

功能示意图:

图1 合模状态



图2 第一次开模



图3 完全开模状态

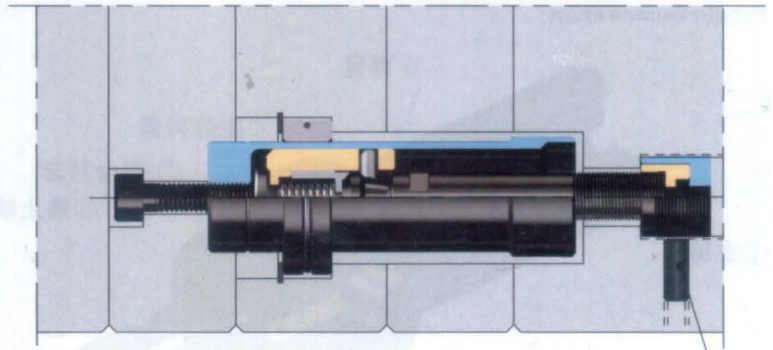

產品工作原理：

合模状态：模具处于完全闭合状态：

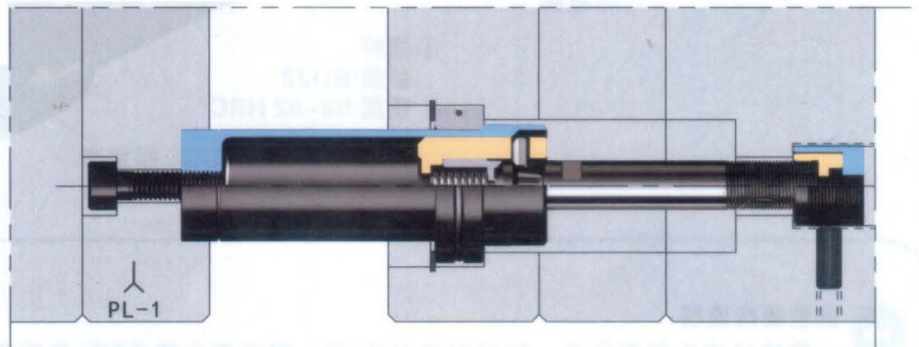
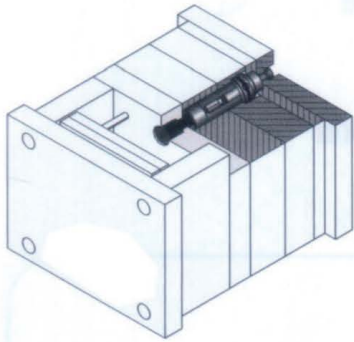
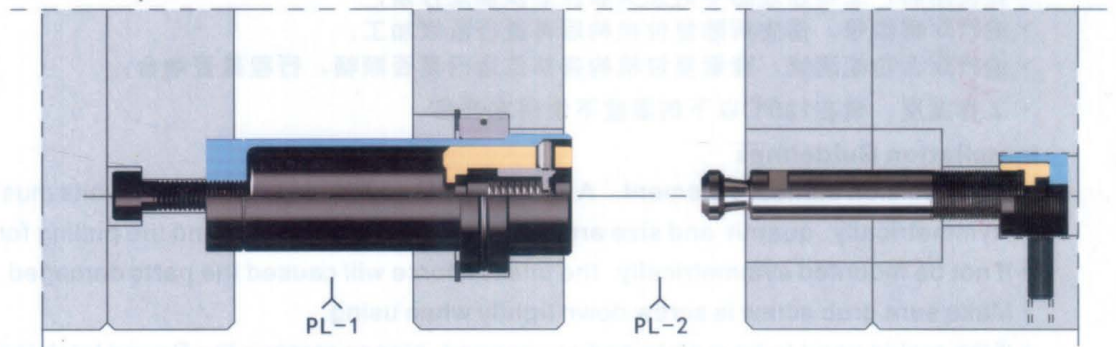
第一次開模状态：當模具開始打開時，由于通止塊將插杆與主體襯套緊緊鎖住，第一次分型面打開；

第二次開模状态：第一次開模行程完成時，通止塊釋放插杆同時將主體與主體襯套鎖住，插杆便可拔離襯套，第二次分型面完成打開。